



## Nya fordon behöver regelbundet underhåll.

Nya utsläpps-, bränslekrav och teknisk utveckling ger mer fokus på tekniskt underhåll i fordonsbranschen mellan och vid serviceintervaller.

Idag förespråkar alltfler tillverkare en servicetillsats i bränslet för att minska följdproblem och optimera driftsförhållande.

RISLONE har två typer av servicetillsatser som inte påverkar nybilsgarantier och dessa kan med säkerhet användas vid problemlösning och underhåll.

Produkterna innehåller ett tillsatspaket och hälls i tanken. Produkten verkar innan bränslet förbränns, i förbränningen och i rökgaserna vilket ger optimal funktion på alla berörda delar i tank, förbrännings- och avgassystem.

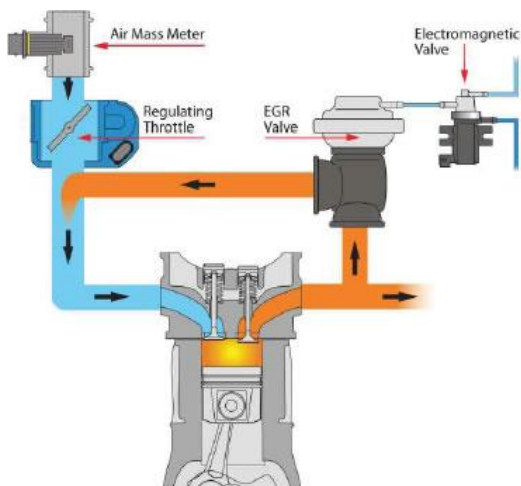

Rökgasutvecklingen måste optimeras för att slippa få problem med sensorer, PPF/DPF filter, EGR, Insug.

RISLONEs tillsatspaket är utvecklat för att verka tillsammans med rökgaserna och har en rengörande, polerande och skyddande effekt.



RISLONE är 100% säkert och beprövat av ledande bränsle och fordonstillverkare. Tillverkat i USA, originalleverantör sedan 1954.



Rätt bränslefördelning är vital för att fordon skall fungera optimalt och inte få allvarliga följdproblem.



RISLONE har teknisk bevisat att en välfungerande förbränning ger stora besparingar på både kort och lång sikt.

Våra tillsatspaket som fungerar till alla motorer i kategorin:

#### **Underhåll: Diesel, Bensin och Etanol.**

1 Tank upp till 76L bränsle: Hy-Per Fuel Injector Cleaner SX160710

Doserbart för upp till 400L bränsle: Heavy Duty Fuel Injector Cleaner SX51732

Regelbundet vid service och var tredje månad.

#### **Effektbehandling - Problemlösning: Diesel.**

1 Tank upp till 132L dieselbränsle: Hy-Per Diesel Complete System Treatment SX44740

Behandlar även större problem / akutbehandling / regenerering.

Behandling var 800 mil eller vid serviceintervall.

#### **Effektbehandling - Problemlösning: Bensin/Etanol.**

1 Tank upp till 70L bensin/etanolbränsle: Hy-Per Petrol Complete System Treatment SX44700

Behandlar även större problem / akutbehandling / regenerering.

Behandling var 800 mil eller vid serviceintervall.

Samtliga produkter innehåller aktiv substans för rengöring med förbränningsgaserna. Fordon med kända eller upptäckta problem rekommenderas vår underhållsbehandling regelbundet.



## RISLONE 100mL i 50L bränsle och körning ger:



20% ökad smörjning & skydd.

3% mindre bränsleförbrukning.

75% rent förbränningsystem.

6-8 punkter mer kraft.

3 dB lägre motorljud.

CFFP 6-8°C mer frostskydd.

29% snabbare starttid.

28% lägre avgasvärden.

88% mindre svarta rökgaser.



# GARANTERAT 100% additiv.



# SERVICE / UNDERHÅLLSTILLSATS



REKOMMENDERAS  
AV OEM

FRILÄGGER  
SPRIDARE.

RENGÖR I SAMBAND  
MED KÖRNING.

GER RENARE  
FÖRBRÄNNING.

FÖR BENSIN &  
DIESELMOTORER.

MINSKAR  
FÖLJDPROBLEM.

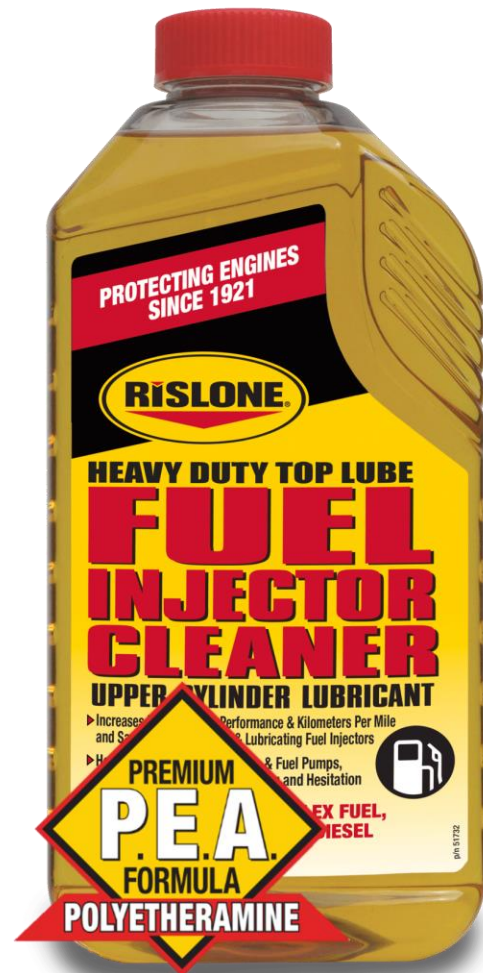

## 76L <-Räcker till minst-> 400L





**PROBLEM**



**BENSIN**



**DIESEL**

**TILLSÄTT**



**CLEANS  
EGR, PPF  
OXYGENSENSOR  
INJECTORS  
LAMBDA**



**PROTECTS  
CLEANS  
DPF, EGR, DOC**